



Opis proizvoda

Rapidrop zaštitna rešetka sprinklera obuhvata sprinkler, da bi ga zaštitila od fizičkog oštećenja. Zaštitne rešetke se preporučuju za sprinklere koji su ugrađeni u oblastima koje su izložene visokom nivou mehaničkih aktivnosti, kao npr. skladišni regali. Žičana pričvrtna zaštitna rešetka, odgovara za upotrebu sa većinom 15 mm glava sprinklera, kako u stojećem tako i u visećem položaju.

Prevlaka

Hromirano

Specifikacija materijala

Pocinkovana 13 s.w.g. čelična žica

Težina 13 g

Uputstva za montažu

- Ugradite sprinkler, pogledajte odgovarajuća uputstva za ugradnju.
- Uklonite sigurnosni prsten sa zaštitne rešetke.
- Međusobno raširite 2 polovine zaštitne rešetke i pažljivo gurnite zaštitnu rešetku na sprinkler. Uverite se da osnovna ploča zaštitne rešetke ulazi u žleb ispod (viseći) ili ispod (stojeći) navoja sprinklera.
- Gurnite sigurnosni prsten na zaštitnu rešetku dok se ne zabravi u položaju.

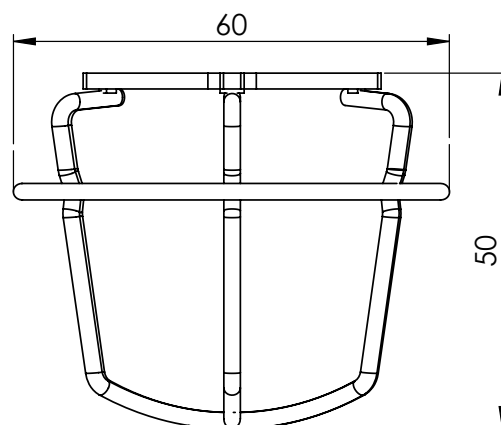
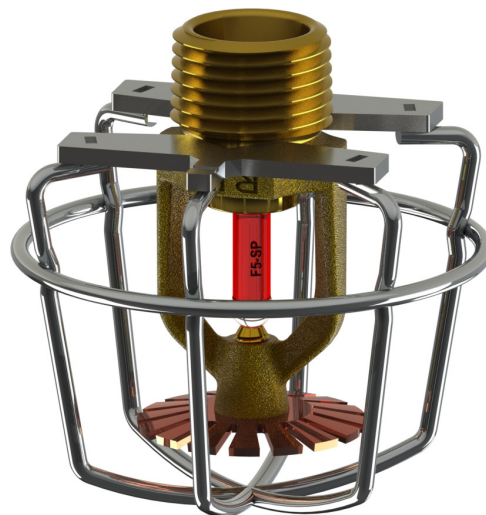

Šifra za poručivanje proizvoda

RDSPRGUARDC

Važne informacije u vezi sa ugradnjom

- Rapidrop Minijaturnu zaštitnu rešetku sprinklera sme da ugradi samo kompetentna osoba u skladu sa zahtevima lokalnih nadležnih organa. Odstupanjem od ovih standarda poništava se garancija.
- Izvođač radova na ugradnji je dužan da uključi kopiju ovog dokumenta u priručnik za ugradnju, rukovanje i održavanje sistema sprinklera.
- Izmenom Rapidrop proizvoda prestaje bilo kakva garancija.
- Rapidrop Minijaturna zaštitna rešetka sprinklera treba da se kontroliše i održava u toku rutinske kontrole sistema sprinklera od strane kompetentne osobe u skladu sa nacionalnim propisima/zahtevima.
- Nepoštovanje ovih uputstava može da prouzrokuje nepravilan rad, što može da dovede do telesnih povreda i/ili materijalne štete. Molimo Vas da za više detalja i tehničku podršku stupite u kontakt sa Vašim Rapidrop predstavnikom prodaje.